

Installation des Kupplungskopfes KU14...

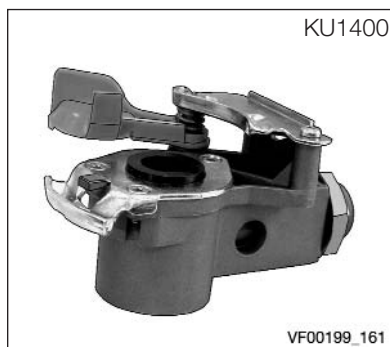

im Zuge der Produktionslinienänderung und Anpassung wurde das Drehmoment von vormals 70Nm auf nunmehr **60Nm** umgestellt.

Die unten stehende Tabelle zeigt die gesamte KU14..-Baureihe. Geänderte Drehmomente betroffener Typennummern sind grau hinterlegt.

Typennummer	Teilenummer	Verwendung/Farbe	Anschlußgewinde (innen)	Drehmoment	Montagegewinde	Drehmoment	Prüfanschluß	Anwendung
KU1400 ¹⁾	K000952	Vorrat/rot	M16x1.5	45 Nm	M24x1.5	60 Nm	-	z.B für Sattelanhänger
KU1410 ¹⁾	K000955	Bremse/gelb	M16x1.5	45 Nm	M24x1.5	60 Nm	-	
KU1412 ¹⁾	K000956	Bremse/gelb	M16x1.5	45 Nm	M24x1.5	60 Nm	mit	
KU1401	K000953	Vorrat/rot	M16x1.5	45 Nm	-	-	-	z.B für Zentralachs- und Deichselanhänger
KU1411	K000955	Bremse/gelb	M16x1.5	45 Nm	-	-	mit	
KU1413	K000957	Bremse/gelb	M16x1.5	45 Nm	-	-	-	

¹⁾ Befestigungsmutter und Scheibe im Lieferumfang.